



199 - Punto
Evo/Punto M.Y.
2012

1.2 8V

MANUALE

5570T49 - CENTRALINA ELETTRONICA BLUETOOTH - S.R.

STACCO

- [Op. 7040G20 PORTALAMPADA PER ILLUMINAZIONE CASSETTO SU PLANCIA - S.R.](#)
- [Op. 7040A14 SPORTELLO DEL RIPOSTIGLIO SU PLANCIA - S.R.](#)
- [Op. 7040A18 RIPOSTIGLIO SU PLANCIA - S.R.](#)

1. Operando sul gruppo ripostiglio plancia, svitare le viti (1a) e rimuovere la centralina bluetooth (1b).

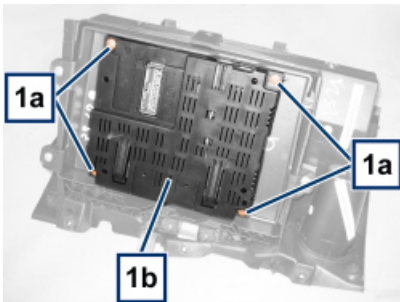

Vale per le versioni con: Versione POP

- Assicurarsi che la batteria sia scollegata.

- [Op. 5570T55 PRESA USB BLUE & ME - S.R.](#)

Vale per le versioni con: Versione POP

1. Alzare la leva di bloccaggio (1a) e scollegare la connessione elettrica (1b).

	DENOMINAZIONE	CONNETTORE
1b	CENTRALINA BLUETOOTH	Vedere M162 CENTRALINA CONVERGENCE

2. Svitare le viti.

3. Rimuovere la centralina dal contenitore.

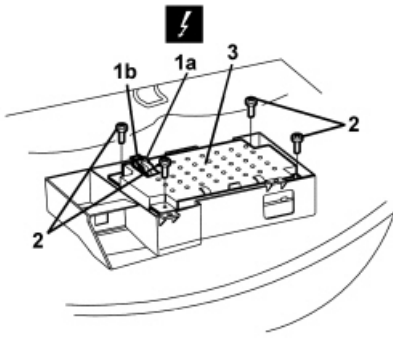

Vale per le versioni con: Guida destra, Versione POP

Op. 7040A18 RIPOSTIGLIO SU PLANCIA - S.R.

1. Svitare le viti (1a) di fissaggio supporto centralina.
2. Spostare il supporto centralina(2a) disimpegnando i ritegni (2b).

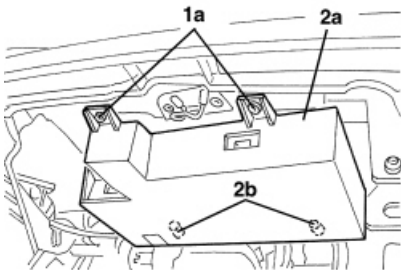

Vale per le versioni con: Guida destra, Versione POP

1. Scollegare la connessione elettrica della centralina.

	DENOMINAZIONE	CONNETTORE
1	CENTRALINA BLUETOOTH	<u>Vedere M162 CENTRALINA CONVERGENCE</u>

2. Recuperare il supporto con centralina.
3. Se necessario, svitare le viti (3a) e rimuovere la centralina (3b) dal supporto (3c).

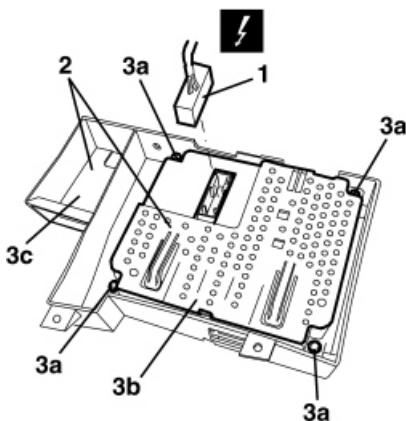

RIATTACCO

- Controllare che la centralina bluetooth non sia danneggiata.
- Posizionare la centralina bluetooth e avvitare le viti.

[Op. 7040A18 RIPOSTIGLIO SU PLANCIA - S.R.](#)

[Op. 7040A14 SPORTELLLO DEL RIPOSTIGLIO SU PLANCIA - S.R.](#)

[Op. 7040G20 PORTALAMPADA PER ILLUMINAZIONE CASSETTO SU PLANCIA - S.R.](#)

Vale per le versioni con: Versione POP

- Controllare che la centralina non sia danneggiata.

Vale per le versioni con: Versione POP

1. Posizionare la centralina (1a) nel supporto e fissarla con le viti (1b).
 2. Collegare la connessione elettrica.
- Collegare la batteria.



La centralina deve essere collegata elettricamente almeno 5 secondi prima del "key-on"

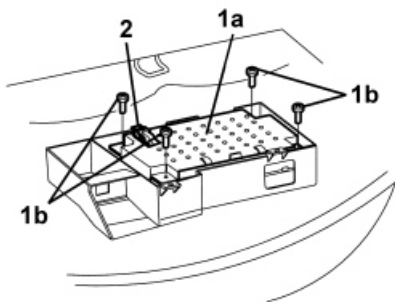

Vale per le versioni con: Versione POP



Alcuni nodi della rete CAN - e tra questi la centralina Bluetooth - vengono programmati con impostazioni di "default", che il Cliente trova all'atto dell'acquisto della vettura. In caso di sostituzione della centralina, la Ricambi invia un componente "vergine": una volta montato occorre quindi trasferire su di esso i dati memorizzati nel Body Computer, eseguendo tramite Examiner la procedura "ALLINEAMENTO PROXI".

- Controllare la funzionalità degli impianti coinvolti.

Vale per le versioni con: Guida destra, Versione POP

- Controllare che la centralina non sia danneggiata.
- Se rimossa, posizionare la centralina sul supporto e fissarla con le viti.
- Collegare la connessione elettrica della centralina.
- Posizionare in sede il supporto con centralina e fare impegnare i ritegni.

- Avvitare le viti di fissaggio supporto centralina.

Op. 7040A18 RIPOSTIGLIO SU PLANCIA - S.R.



La centralina deve essere collegata elettricamente almeno 5 secondi prima del "key-on"



Alcuni nodi della rete CAN - e tra questi la centralina Bluetooth - vengono programmati con impostazioni di "default", che il Cliente trova all'atto dell'acquisto della vettura. In caso di sostituzione della centralina, la Ricambi invia un componente "vergine": una volta montato occorre quindi trasferire su di esso i dati memorizzati nel Body Computer, eseguendo tramite Examiner la procedura "ALLINEAMENTO PROXI".